

Lettt[®]

by **MUNCK**

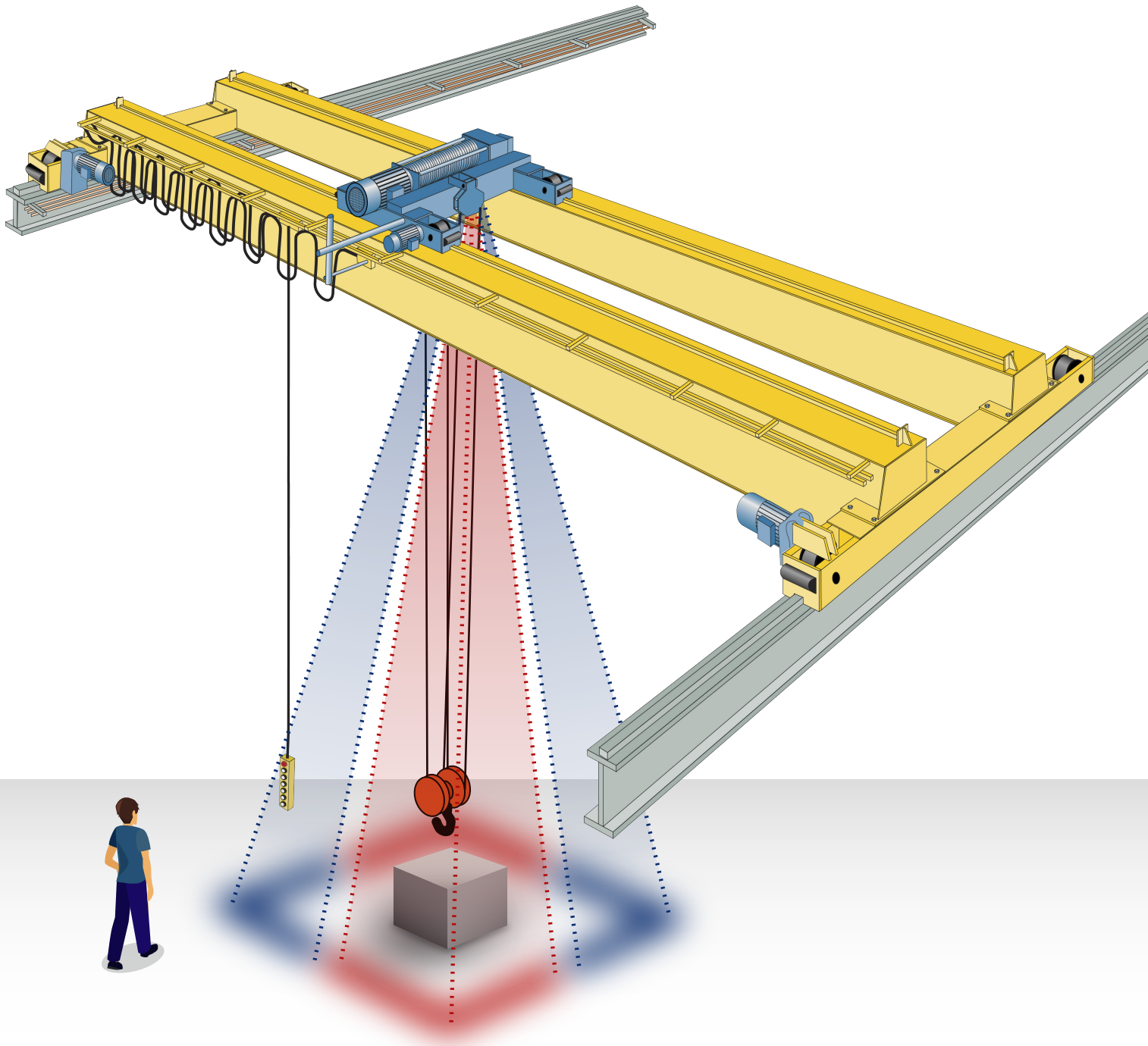

Lett[®]

by **MUNCK**

- ▶ En una tradición e historia de calidad y confiabilidad, **Grúas Viajeras Munck** empresa líder en el ramo de equipos de izaje en Norte América por más de 70 años, se enorgullece de poder seguir innovando y poniendo al servicio de sus clientes el desarrollo de sistemas y productos altamente confiables y probados con éxito, lo que nos ha permitido una larga permanencia como número uno en el mercado.
- ▶ Con un desarrollo de años en industrias tan variadas y exigentes como la minería, automotriz, acerera, aeronáutica, entre otras, hemos sido testigos de innumerables obstáculos que pueden enfrentar los usuarios de equipos de izaje y la importancia de la seguridad en sus procesos.
- ▶ En ésta ocasión, y siguiendo en la búsqueda de la seguridad, ponemos a la disposición del mercado de equipos de izaje nuestro nuevo sistema **LETT[®]**, un sistema de luces LED colocadas en el puente (s) de su grúa con el cuál todos, tanto el operario situado en una cabina y/o operando una botonera desde el piso concentrado en la carga, como el resto del personal transitando por la planta concentrados en sus propias actividades, podrán identificar mediante puntos de luz fuertemente reflejadas en el piso, el área de movimiento de la carga para así evitar estar colocados en un área de riesgo.

FACTS

Los operadores de grúas controlan al menos 3 ejes de movimiento:

GANCHO + CARGA: ARRIBA Y ABAJO.

MOVIMIENTO DE LA GRÚA: LADO A LADO + AL FRENTE Y ATRÁS.

Cuando la carga de una grúa es detenida súbitamente, existe un penduleo significativo en el gancho con carga, de ahí la importancia de las medidas de prevención para el personal operario y al personal que se encuentra transitando dentro del área de trabajo; es importante hacerles saber el área en que se encuentra operando el equipo y la carga.

- ▶ Más del **90%** de los accidentes en áreas de trabajo ocurren debido a errores humanos, ya sea por parte de los operarios, o bien del personal que transita dentro de éstas.
- ▶ Aproximadamente el **40%** de las víctimas fueron golpeadas por algún objeto como lo es una carga fuera de control en equipos de izaje. Gran cantidad de éstas víctimas terminan en fatalidades.
- ▶ Con el dispositivo **LETT®** los accidentes humanos se ven reducidos al prevenir a los transeúntes de cargas en movimiento; verán las líneas de luz reflejadas en el piso lo que les indicará la proximidad de la carga en movimiento, esto es de gran ayuda ya que el personal en piso puede desarrollar “inmunidad” a las señales sonoras además de que con éstas no pueden anticipar la proximidad.
- ▶ Para el caso de los operarios, estos tendrán un marco de referencia de la posición exacta de la carga/gancho sobre el piso lo cual les permitirá un mejor control de la carga, sobre todo en operaciones que requieren posicionamiento exacto.

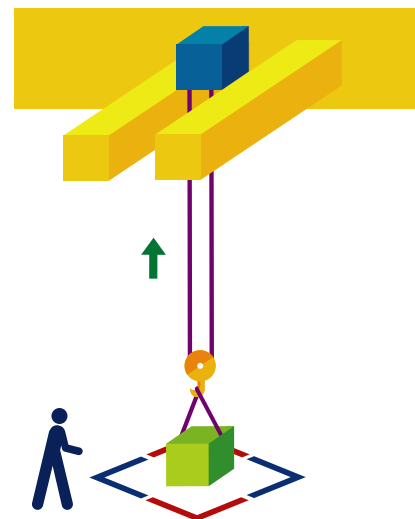

FABRICANTES DE GRÚAS VIAJERAS Y POLIPASTOS

VISITE NUESTRO SITIO EN INTERNET PARA QUE CONOZCA MÁS SOBRE **GRÚAS VIAJERAS MUNCK** Y SU ENFOQUE A CALIDAD, VALOR Y EXPERIENCIA.



Sistemas de Izaje



Programas de Servicio



Polipastos Munck



Seminarios de Entrenamiento



Estructuras de Soporte



Inspección y Certificación de Grúas



Refacciones Munck



Diseños a la Medida

www.munckcranes.com.mx

O envíenos un correo electrónico a:
ventas@munckcranes.com.mx | servicio@munckcranes.com.mx

MTY. 01 (81) 1492 0266 MEX. 01 (55) 5646 7595